

## Qualitätsmerkmale / Verkaufsargumente

### Verarbeitung

Alle Betten sind handgefertigt  
 zu jedem Bett wird ein Zertifikat über die Handarbeit beigelegt  
 alle Metallteile werden im heißen Zustand gebogen  
 alle Metallteile werden sandgestrahlt  
 die jeweiligen Farben werden per Hand aufgetragen und gewischt  
 alle Metallteile sind nickelfrei

### Konstruktion und Technik

generell haben alle Betten 15cm hohe Bettseiten  
 und sind mit breiten Lattenrostauflagen ausgestattet  
 3-fach höhenverstellbare Quertraversen  
 alle Betten werden mit deutschen Innenmaßen geliefert  
 unsere Betten sind in den Längen 190/200/210 und 220cm ohne Aufpreis lieferbar  
 eine Vielzahl der Bett-Programme sind in den Breiten 100/120/140/160/180 und 200cm lieferbar

### umfangreiches Beimöbelsortiment

Kopf- und Fußteile können gegen Aufpreis gekürzt werden  
 Längstraversen gegen Aufpreis lieferbar ( z. B. Motorrahmen )  
 eine Vielzahl der Betten können mit einem Baldachin zu einem Himmelbett verwandelt werden  
 ein umfangreiches Beimöbelsortiment incl.  
 Tagesdecken und Kissen, sind zu allen Betten lieferbar  
 alle Holzteile sind in den Holzfarben: San Remo Eiche / Eiche natur / Eiche dunkel / Nussbaum / Kirschbaum und Wenge, lieferbar  
 alle Betten sind auf Wunsch gegen Aufpreis in RAL-Farben lieferbar

### Lieferzeit

generelle Lieferzeit für die gesamte Kollektion 4-6 Wochen frei Haus

### Transportkosten

Für Bestellungen mit einem Wert unter Eur 500,00 netto wird ein Transportkostenbeitrag in Höhe von Euro 35,00 berechnet.

## KONSTRUKTIONSGRAFIK

### DOPPELBETT (INNENMASSE)

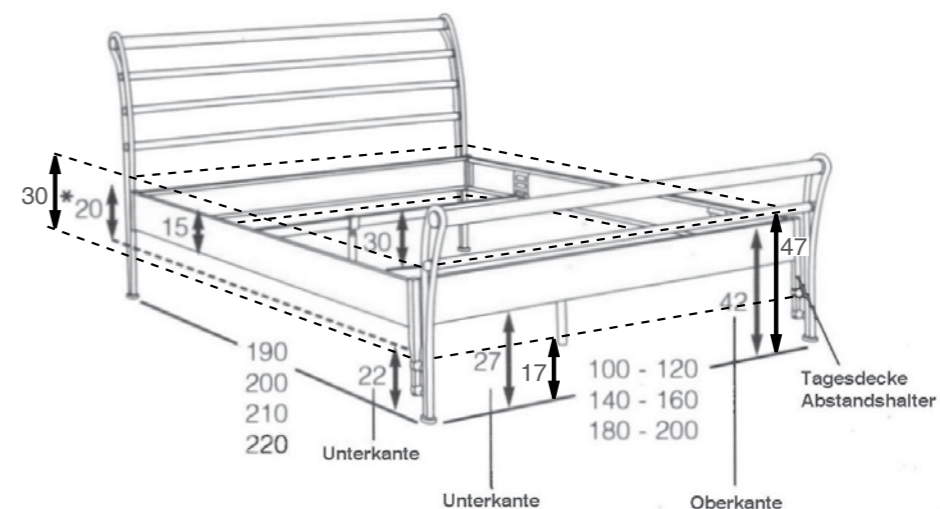

### DOPPELBETT OHNE FUSSTEIL (INNENMASSE)

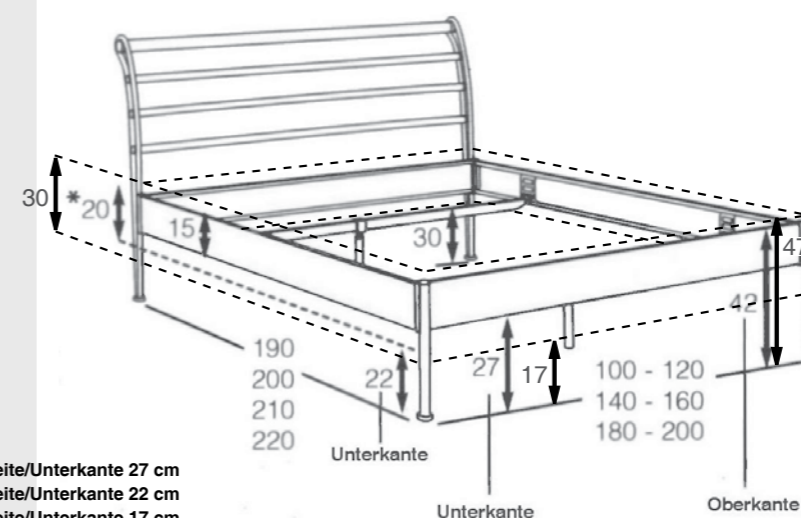

- \* Masse bei 15 cm hoher Bettseite/Unterkante 27 cm
  - \* Masse bei 20 cm hoher Bettseite/Unterkante 22 cm
  - \* Masse bei 30 cm hoher Bettseite/Unterkante 17 cm
- Auf Wunsch kann die Bettseite bis zu 5 cm höher gesetzt werden!

## BETTRAHMEN MONTAGEANLEITUNG

